

Single Monitor Mount

- EN Single Monitor Mount
- DE Einzelner Monitorhalter
- FR Support de moniteur unique
- ES Soporte para monitor único
- IT Supporto per monitor singolo

Model/Modell: GDM7503

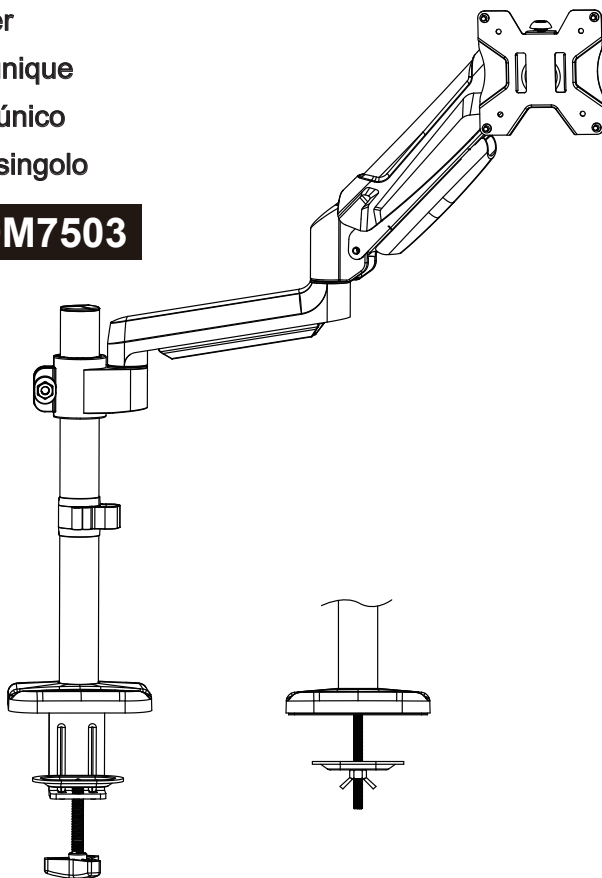

Manufacturer/Hersteller/Fabricant/ Fabricante/ Produttore:

DRAGONTEN WORLDWIDE LIMITED

Address/Adresse/Adresse/Dirección/Indirizzo:

Room 1702, Block A 17/F New Trade
Plaza 6 On Ping Street, Shatin, HK

Telephone/Telefon/Téléphone/Teléfono/Telefono:

+86 198 1727 3141

EC REP

VISHTEC ltd.

3 rd floor office 5, Plovdiv 2 Liuben Karavelov bul, 4002 Bulgaria
Hui Feng +359 32 540 357 compliance@vish-tec.com

UK REP

CT Global UK Limited

Tower House Lane, Hedon Road, Hull, UK, HU12 8EE.
+ 44 (0)1482 895320 + 44 (0)1482 280189 cs@ctglobal.co.uk

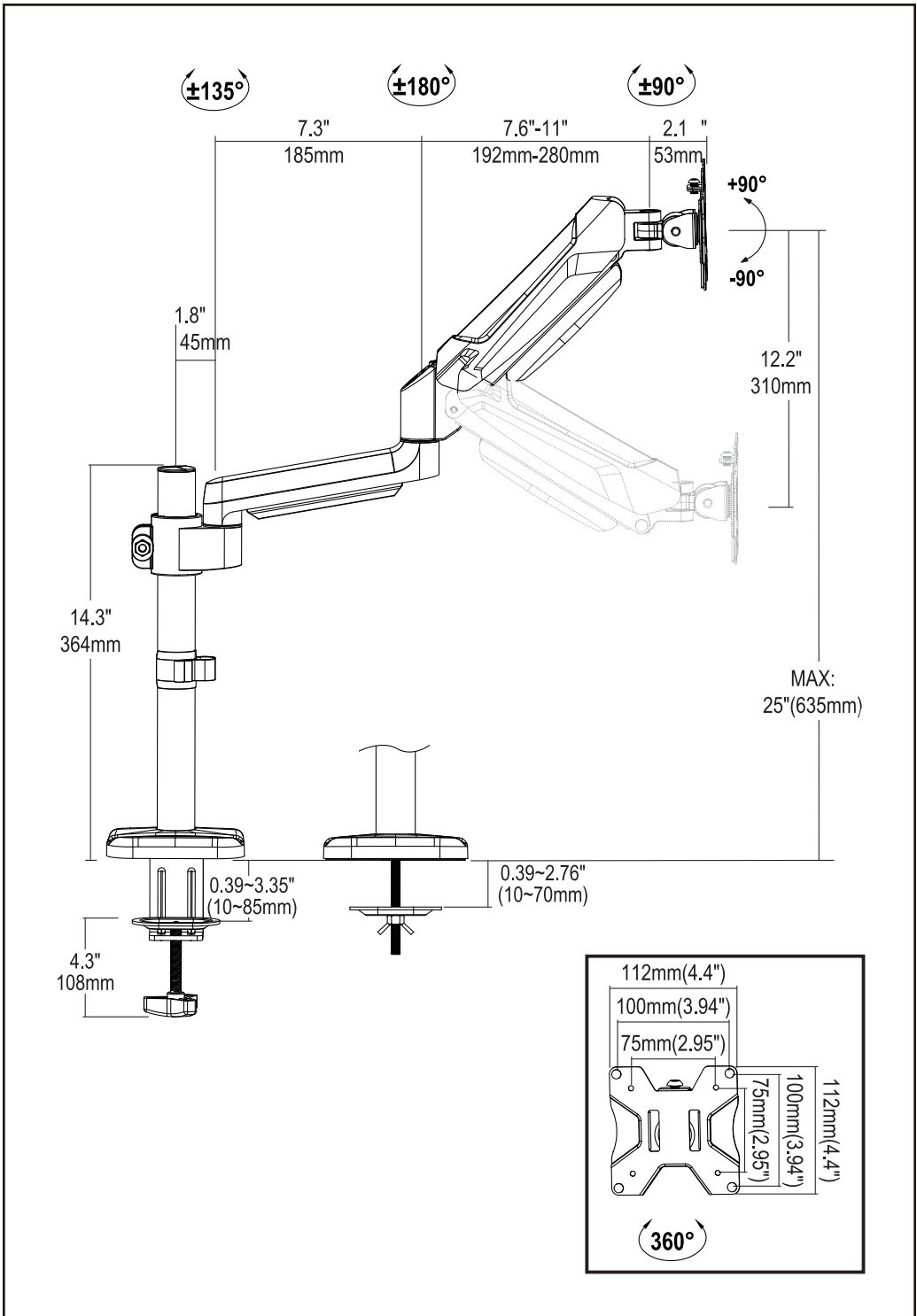

BEFORE ASSEMBLY

- Please check and make sure all necessary accessories are included and undamaged.
- Please read and understand this manual carefully before installation.

WARNING

- This product contains small items that could be a choking hazard if swallowed. **KEEP AWAY FROM CHILDREN UNDER 3 YEARS OLD. ADULT SUPERVISION IS REQUIRED.**
- Improper installation, such as using the product for monitor over its load capacity or for any purpose not explicitly specified, may cause damage or serious injury. We would not be liable for any damage or injury caused by improper mounting or inappropriate use.

CAUTION AND MAINTENANCE

- Never allow children to climb, stand, hang, or play on any part of monitor or stand.
- This product is intended for indoor use only. Using this product outdoors could lead to product failure and personal injury.
- Check that the bracket is secure and safe to use at regular intervals (at least every three months).

BEVOR SIE DIE MONTAGE BEGINNEN

- Bitte überprüfen Sie, ob alle notwendigen Zubehörteile enthalten und unbeschädigt sind.
- Bitte lesen und verstehen Sie dieses Handbuch sorgfältig vor der Installation.

WARNUNG

- Dieses Produkt enthält kleine Teile, die bei Verschlucken eine Erstickungsgefahr darstellen können. **VON KINDERN UNTER 3 JAHREN FERNHALTEN. ERWACHSENE AUFSICHT IST ERFORDERLICH.**
- Eine unsachgemäße Installation, wie z. B. die Verwendung des Produkts für Monitore über der Tragfähigkeit oder für andere Zwecke, die nicht ausdrücklich angegeben sind, kann Schäden oder schwere Verletzungen verursachen. Wir haften nicht für Schäden oder Verletzungen, die durch unsachgemäße Montage oder unangemessene Verwendung verursacht werden.

VORSICHT UND WARTUNG

- Erlauben Sie Kindern niemals, auf irgendeinem Teil des Monitors oder des Ständers zu klettern, zu stehen, sich aufzuhängen oder zu spielen.
- Dieses Produkt ist nur für die Verwendung in Innenräumen vorgesehen. Die Verwendung dieses Produkts im Freien könnte zu Produktausfällen und Verletzungen führen.
- Überprüfen Sie in regelmäßigen Abständen (mindestens alle drei Monate), ob die Halterung sicher und gebrauchsfertig ist.

AVANT L'ASSEMBLAGE

- Veuillez vérifier et vous assurer que tous les accessoires nécessaires sont inclus et en bon état.
- Veuillez lire et comprendre ce manuel attentivement avant l'installation.

AVERTISSEMENT

- Ce produit contient de petits éléments qui peuvent présenter un risque d'étouffement s'ils sont avalés. **TENIR À L'ÉCART DES ENFANTS DE MOINS DE 3 ANS. LA SUPERVISION D'UN ADULTE EST REQUISE..**
- Une installation incorrecte, telle que l'utilisation du produit pour un moniteur au-delà de sa capacité de charge ou à des fins non spécifiées explicitement, peut causer des dommages ou des blessures graves. Nous ne serons pas responsables des dommages ou des blessures causés par un montage incorrect ou une utilisation inappropriée.

PRÉCAUTIONS ET ENTRETIEN

- Ne laissez jamais les enfants grimper, se tenir debout, s'accrocher ou jouer sur une partie quelconque du moniteur ou du support.
- Ce produit est destiné à une utilisation en intérieur uniquement. Utiliser ce produit à l'extérieur pourrait entraîner une défaillance du produit et des blessures corporelles.
- Vérifiez que le support est sécurisé et sûr à utiliser à intervalles réguliers (au moins tous les trois mois).

ANTES DE LA MONTAJE

- Por favor, verifique y asegúrese de que todos los accesorios necesarios estén incluidos y sin daños.
- Por favor, lea y comprenda este manual cuidadosamente antes de la instalación.

ADVERTENCIA

- Este producto contiene piezas pequeñas que podrían presentar un peligro de asfixia si se ingieren. **MANTENER ALEJADO DE NIÑOS MENORES DE 3 AÑOS. SE REQUIERE SUPERVISIÓN DE UN ADULTO.**
- Una instalación incorrecta, como el uso del producto para monitores que superen su capacidad de carga o para cualquier propósito no especificado explícitamente, puede causar daños o lesiones graves. No seremos responsables de ningún daño o lesión causado por una instalación incorrecta o un uso inapropiado.

PRECAUCIÓN Y MANTENIMIENTO

- Nunca permita que los niños trepen, se paren, se cuelguen o jueguen en cualquier parte del monitor o del soporte.
- Este producto está destinado únicamente para uso en interiores. Usar este producto en exteriores podría causar fallos en el producto y lesiones personales.
- Verifique que el soporte esté seguro y en condiciones de uso a intervalos regulares (al menos cada tres meses).

PRIMA DELL'ASSEMBLAGGIO

- Si prega di controllare e assicurarsi che tutti gli accessori necessari siano inclusi e integri.
- Si prega di leggere e comprendere attentamente questo manuale prima dell'installazione.

AVVERTENZA

- Questo prodotto contiene piccoli oggetti che possono rappresentare un pericolo di soffocamento se ingeriti. **TENERE LONTANO DAI BAMBINI DI ETÀ INFERIORE AI 3 ANNI. È NECESSARIA LA SUPERVISIONE DI UN ADULTO.**
- Un'installazione impropria, come l'uso del prodotto per monitor oltre la sua capacità di carico o per qualsiasi scopo non esplicitamente specificato, può causare danni o lesioni gravi. Non saremo responsabili per eventuali danni o lesioni causati da un montaggio improprio o da un uso inappropriato.

ATTENZIONE E MANUTENZIONE

- Non permettere mai ai bambini di arrampicarsi, stare in piedi, appendersi o giocare su qualsiasi parte del monitor o del supporto.
- Questo prodotto è destinato esclusivamente all'uso in ambienti interni. Utilizzare questo prodotto all'aperto potrebbe causare guasti al prodotto e lesioni personali.
- Controllare a intervalli regolari (almeno ogni tre mesi) che il supporto sia sicuro e pronto all'uso.

Must Check Before Getting Started

- DE** Muss vor Beginn überprüft werden
- FR** À vérifier avant de commencer
- ES** Debe verificar antes de comenzar
- IT** Deve essere controllato prima di iniziare

1 Verify Your Monitor Specifications:

- DE** Überprüfen Sie die Spezifikationen Ihres Monitors:
- FR** Vérifiez les spécifications de votre moniteur :
- ES** Verifique las especificaciones de su monitor:
- IT** Verificare le specifiche del monitor:

VESA Pattern

- DE** VESA-Muster
- FR** Motif VESA
- ES** Patrón VESA
- IT** Schema VESA

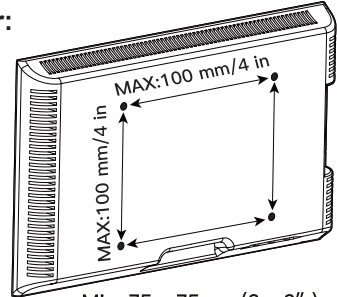

2 Verify Your Desk Specifications:

- DE** Überprüfen Sie die Spezifikationen Ihres Schreibtisches:
- FR** Vérifiez les spécifications de votre bureau :
- ES** Verifique las especificaciones de su escritorio:
- IT** Verificare le specifiche della scrivania:

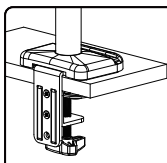

EN C-clamp
DE C-Klammer

Perfect!
DE Perfekt

Desk Thickness **DE** Tischdicke
0.39~3.35" (10~85mm)

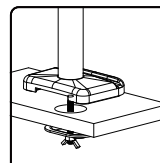

EN Grommet
DE Öse

Perfect!
DE Perfekt

Desk Thickness
0.39~2.76" (10~70mm)

3



Attention

DE Achtung **ES** Atención
FR Attention **IT** Attenzione

Tension adjustment should be done only after monitor installation.

- DE** Die Spannungsanpassung sollte erst nach der Monitorinstallation erfolgen.
- FR** Le réglage de la tension ne doit être effectué qu'après l'installation du moniteur.
- ES** El ajuste de la tensión debe hacerse solo después de la instalación del monitor.
- IT** L'aggiustamento della tensione deve essere fatto solo dopo l'installazione del monitor.

WARNING:

Gas Spring Arm is under pressure and should be handled with care.
 Failure to follow the instructions may result in damage to the mount and/or personal injury.

DE WARNUNG: Die Gasfederarm ist unter Druck und sollte vorsichtig behandelt werden.
 Das Nichtbefolgen der Anweisungen kann zu Beschädigungen des Halterungs und/oder zu persönlichen Verletzungen führen.

FR AVERTISSEMENT : Le bras à ressort à gaz est sous pression et doit être manipulé avec précaution. Ne pas suivre les instructions peut entraîner des dommages à la fixation et/ou des blessures personnelles.

ES ADVERTENCIA: El brazo de resorte de gas está bajo presión y debe manipularse con cuidado. No seguir las instrucciones puede provocar daños en el soporte y/o lesiones personales.

IT AVVERTENZA: Il braccio a molla a gas è sotto pressione e deve essere maneggiato con cura. La mancata osservanza delle istruzioni può provocare danni al supporto e/o lesioni personali.

Supplied Parts and Hardware

- DE** Mitgelieferte Teile und Hardware
- FR** Pièces et matériel fournis
- ES** Piezas y hardware suministrados
- IT** Parti e hardware forniti

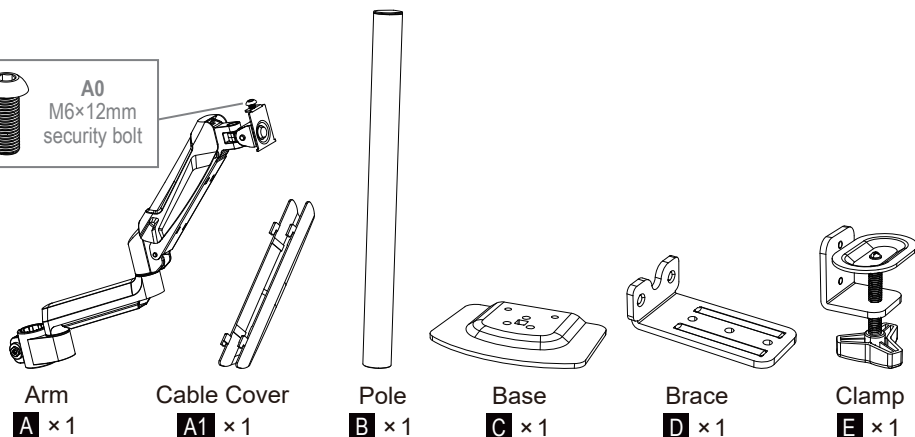

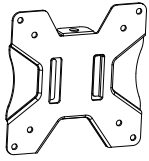

VESA Plate
F × 1

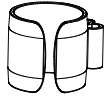

Cable clip
G × 1

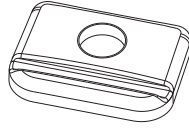

Decorative cover
H × 1

All are included in E

DE Alle sind in E enthalten.



E1
Bolt Y



E2
Bolt



E4
Clip Plate



E3
Washer



E5
Bottom plate



4mm
Allen Key
I × 1



5mm
Allen Key
J × 1



6mm
Allen Key
K × 1



M6×20mm
Bolt
L × 3



M6×10mm
Bolt
P × 4



Wingnut M8
N × 1



M8×100mm
Carriage Bolt
O × 1

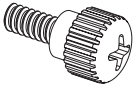

M4×12
Thumb Bolt-o
M-A × 5

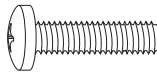

M4×30mm
Screw (One for spare)
M-B × 5



D4mm
Washer (One for spare)
M-C × 5

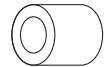

H13mm
Spacer
M-D × 4

1-A Base Installation

DE 1-A Basisinstallation

FR 1-A Installation de la base

ES 1-A Instalación de la base

IT 1-A Installazione della base

Option A: Clamp Installation

DE Option A: Klemminstallation

FR Option A : Installation par pince

ES Opción A: Instalación con abrazadera

IT Opzione A: Installazione con morsetto

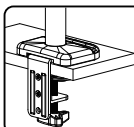

EN C-clamp

DE C-Klammer

0.39~3.35" (10~85mm)
Desk Thickness
Tischdicke

A-1 Mount base (C) to pole (B) using bolts (L) . Tighten them by using 5mm allen key (J) .
Mount brace (D) to base (C) using bolts (P) . Tighten them by using 4mm allen key (I) .

- DE** Befestigen Sie die Montagebasis (C) mit den Schrauben (L) am Pfosten (B). Ziehen Sie sie mit einem 5-mm-Innensechskantschlüssel (J) fest. Befestigen Sie die Halterung (D) mit den Schrauben (P) an der Basis (C). Ziehen Sie sie mit einem 4-mm-Innensechskantschlüssel (I) fest.
- FR** Montez la base (C) sur le poteau (B) à l'aide des boulons (L). Serrez-les en utilisant une clé Allen de 5 mm (J). Fixez le support (D) à la base (C) à l'aide des boulons (P). Serrez-les en utilisant une clé Allen de 4 mm (I).
- ES** Monte la base (C) en el poste (B) utilizando los pernos (L). Apriéte los utilizando una llave Allen de 5 mm (J). Monte el soporte (D) en la base (C) utilizando los pernos (P). Apriéte los utilizando una llave Allen de 4 mm (I).
- IT** Montare la base (C) sul palo (B) utilizzando i bulloni (L). Stringerli utilizzando una chiave esagonale da 5 mm (J). Montare il supporto (D) sulla base (C) utilizzando i bulloni (P). Stringerli utilizzando una chiave esagonale da 4 mm (I).

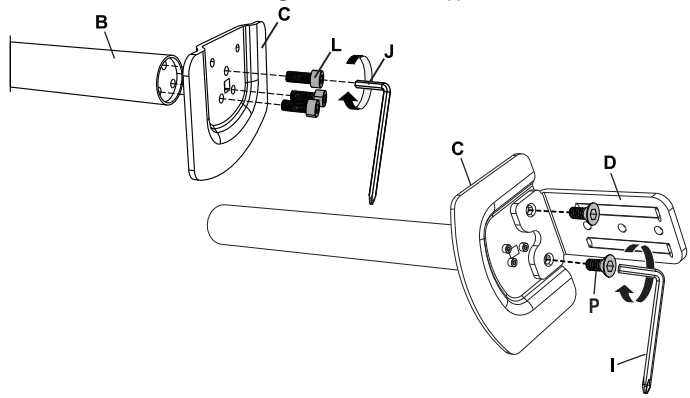

A-2 Attach the clamp (E) to the brace (D) . Then tighten the bolts (P) with 4mm allen key (I) .

- DE** Befestigen Sie die Klammer (E) an der Halterung (D). Ziehen Sie dann die Schrauben (P) mit einem 4-mm-Innensechskantschlüssel (I) fest.
- FR** Attachez le collier (E) au support (D). Serrez ensuite les boulons (P) avec une clé Allen de 4 mm (I).
- ES** Adjunte la abrazadera (E) al soporte (D). Luego apriete los pernos (P) con una llave Allen de 4 mm (I).
- IT** Fissare la morsetto (E) al supporto (D). Quindi stringere i bulloni (P) con una chiave esagonale da 4 mm (I).

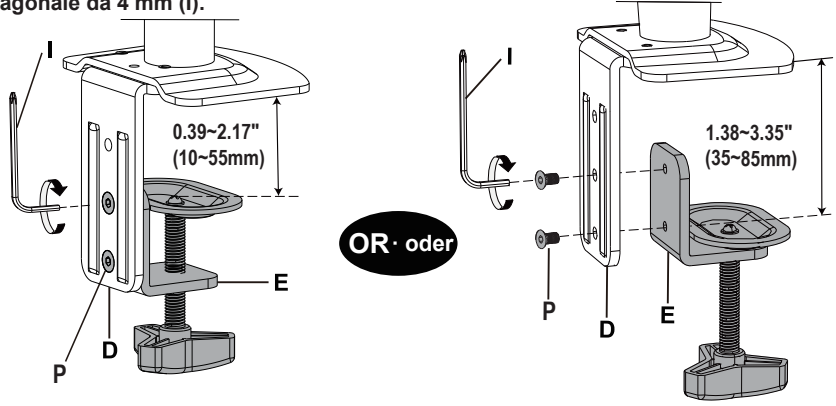

A-3 Secure stand to the desktop by tightening clamp (E) .
Install the decorative cover (H) to base finally.

- DE** Befestigen Sie den Ständer am Schreibtisch, indem Sie die Klammer (E) festziehen. Installieren Sie abschließend die Dekorabdeckung (H) an der Basis.
- FR** Fixez le support au bureau en serrant le collier (E). Installez enfin le cache décoratif (H) sur la base.
- ES** Fije el soporte al escritorio apretando la abrazadera (E). Instale finalmente la cubierta decorativa (H) en la base.
- IT** Fissare il supporto alla scrivania stringendo la morsetto (E). Installare infine il copri decorativo (H) sulla base.

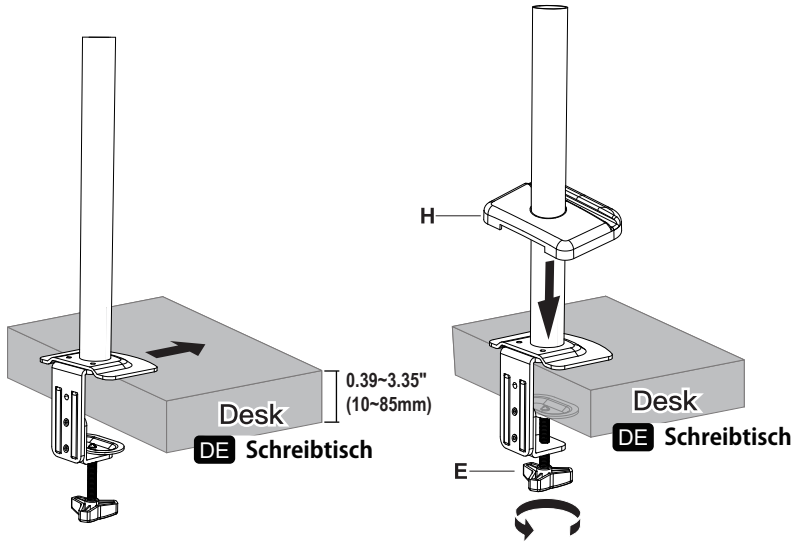

1-B Base Installation

- DE** 1-B Basisinstallation
- FR** 1-B Installation de la base
- ES** 1-B Instalación de la base
- IT** 1-B Installazione della base

OPTION B: Grommet Base Installation

- DE** OPTION B: Installation der Tüllenbasis
- FR** OPTION B : Installation de la base à œillet
- ES** OPCIÓN B: Instalación de la base de ojal
- IT** OPZIONE B: Installazione della base a occhiello

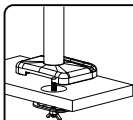

EN Grommet

DE Öse

$\Phi 0.39\sim 2.36$ " ($\Phi 10\sim 60$ mm)

0.39~2.76" (10~70mm)

Desk Thickness
Tischdicke

B-1 Mount base (C) to pole (B) using bolts(L) . Tighten them by using 5mm allen key (J) .
Mount carriage bolt (O) to pole (B) using bolts(P) .

DE Befestigen Sie die Basis (C) am Pfosten (B) mit den Schrauben (L). Ziehen Sie sie mit einem 5-mm-Innensechskantschlüssel (J) fest. Befestigen Sie den Kutschbolzen (O) am Pfosten (B) mit den Schrauben (P).

FR Montez la base (C) sur le poteau (B) en utilisant les boulons (L). Serrez-les en utilisant une clé Allen de 5 mm (J). Montez le chariot de verrouillage (O) sur le poteau (B) en utilisant les boulons (P).

ES Monte la base (C) en el poste (B) utilizando los pernos (L). Apriételes utilizando una llave Allen de 5 mm (J). Monte el carro de cierre (O) en el poste (B) utilizando los pernos (P).

IT Montare la base (C) sul palo (B) utilizzando i bulloni (L). Stringerli utilizzando una chiave esagonale da 5 mm (J). Montare il carrello di bloccaggio (O) sul palo (B) utilizzando i bulloni (P).

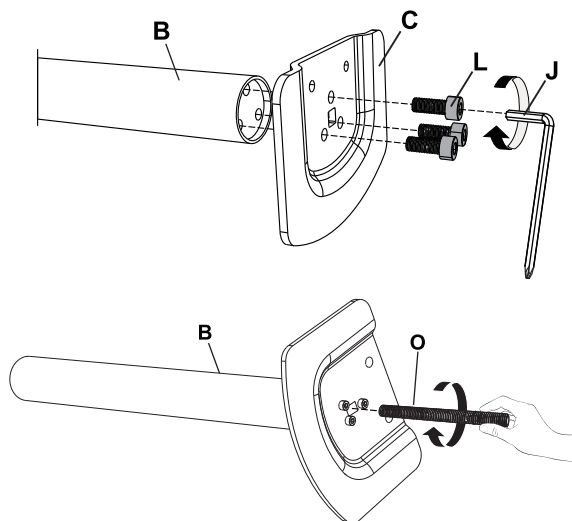

B-2 Detach the clip plate (E4) from the clamp (E) .

DE Lösen Sie die Klemmplatte (E4) von der Klammer (E) ab.

FR Détachez la plaque de fixation (E4) de la pince (E).

ES Desenganche la placa de sujeción (E4) del clip (E).

IT Staccare la piastra di fissaggio (E4) dalla morsetto (E).

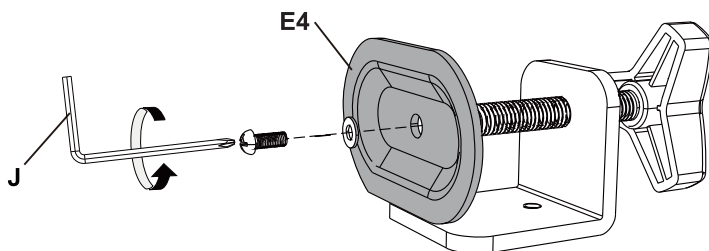

B-3 If existing grommet hole comes with a plastic protector, remove it to ensure a flat surface before installing the desk mount. Run carriage bolt (O) with base (C) through grommet hole on desktop. Secure base to the desktop by using clip plate (E4) and wingnut (N) . Install the decorative cover (H) to base finally.

DE Wenn das vorhandene Kabeldurchführungsloch einen Kunststoffschutz hat, entfernen Sie ihn, um eine ebene Oberfläche sicherzustellen, bevor Sie die Tischhalterung installieren. Führen Sie den Kutschbolzen (O) mit der Basis (C) durch das Kabeldurchführungsloch auf dem Schreibtisch. Befestigen Sie die Basis am Schreibtisch, indem Sie die Klemmplatte (E4) und die Flügelmutter (N) verwenden. Installieren Sie abschließend die dekorative Abdeckung (H) an der Basis.

FR Si le trou de passe-câble existant est doté d'un protecteur en plastique, retirez-le pour garantir une surface plane avant d'installer le support de bureau. Faites passer le boulon de chariot (O) avec la base (C) à travers le trou de passe-câble sur le bureau. Fixez la base au bureau en utilisant la plaque de fixation (E4) et l'écrou à oreilles (N). Installez enfin le couvercle décoratif (H) sur la base.

ES Si el agujero pasacables existente viene con un protector de plástico, retírelo para asegurar una superficie plana antes de instalar el soporte de escritorio. Pase el perno de carro (O) con la base (C) a través del agujero pasacables en el escritorio. Fije la base al escritorio utilizando la placa de sujeción (E4) y la tuerca mariposa (N). Instale finalmente la cubierta decorativa (H) en la base.

IT Se il foro passacavo esistente è dotato di un protettore in plastica, rimuoverlo per garantire una superficie piatta prima di installare il supporto da scrivania. Passare il perno a carrucola (O) con la base (C) attraverso il foro passacavo sul desktop. Fissare la base alla scrivania utilizzando la piastra di fissaggio (E4) e l'ala a farfalla (N). Installare infine il coperchio decorativo (H) sulla base.

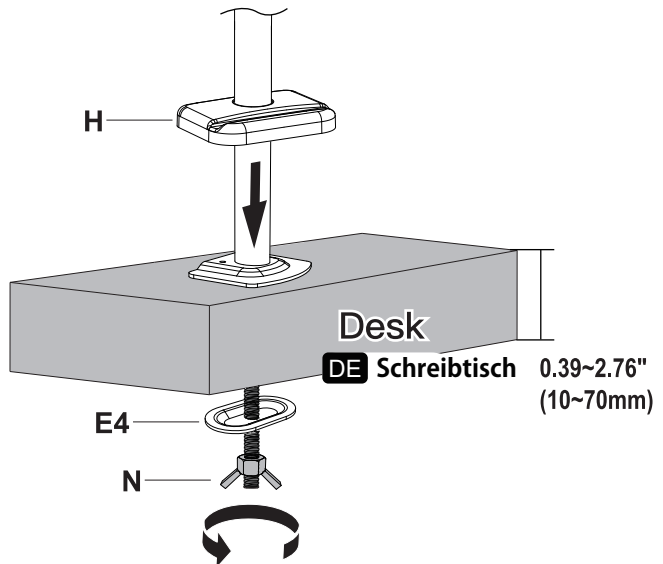
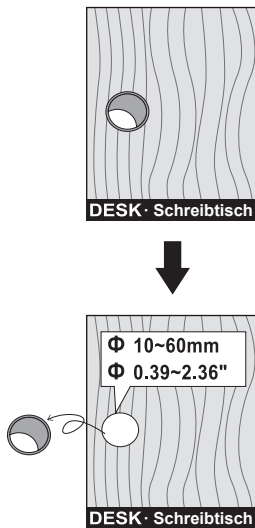

2 Attach VESA Plate to Monitor

DE Befestigen Sie die VESA-Platte am Monitor

FR Fixez la plaque VESA au moniteur

ES Adjuntar la placa VESA al monitor

IT Fissare la piastra VESA al monitor

2-1 Select Correct Monitor Screw Length

DE Wählen Sie die richtige Schraubenlänge für den Monitor aus

FR Sélectionnez la longueur de vis correcte pour le moniteur

ES Seleccione la longitud correcta del tornillo para el monitor

IT Selezionare la lunghezza corretta delle viti per il monitor

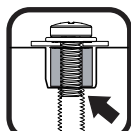
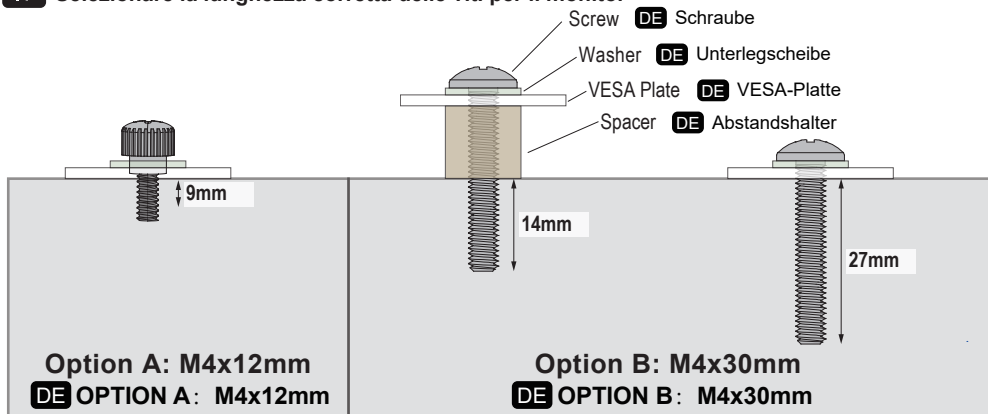

Too Short
DE zu kurz

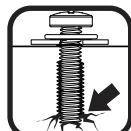

Too Long
DE zu lang

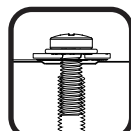

Correct
korrekt

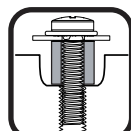

Correct
korrekt



CAUTION: Too short will not hold your monitor. Too long will damage your monitor.

DE ACHTUNG: Zu kurz hält Ihren Monitor nicht. Zu lang beschädigt Ihren Monitor.

FR ATTENTION : Trop court ne tiendra pas votre moniteur. Trop long endommagera votre moniteur.

ES PRECAUCIÓN: Demasiado corto no sujetará su monitor. Demasiado largo dañará su monitor.

IT ATTENZIONE: Troppo corto non sosterrà il monitor. Troppo lungo danneggerà il monitor.

Which Situation Needs Spacers?

If the screw is too long or the surface is uneven, please choose the appropriate screws and spacers for your monitor.

DE In welcher Situation sind Abstandshalter erforderlich?

Wenn die Schraube zu lang ist oder die Oberfläche uneben ist, wählen Sie bitte die geeigneten Schrauben und Abstandshalter für Ihren Monitor.

FR Dans quelle situation a-t-on besoin d'entretoises ?

Si la vis est trop longue ou si la surface est inégale, veuillez choisir les vis et entretoises appropriées pour votre moniteur.

ES ¿En qué situación se necesitan espaciadores?

Si el tornillo es demasiado largo o la superficie es irregular, elija los tornillos y espaciadores apropiados para su monitor.

IT In quale situazione sono necessari i distanziatori?

Se la vite è troppo lunga o la superficie è irregolare, scegliere le viti e i distanziatori appropriati per il monitor.

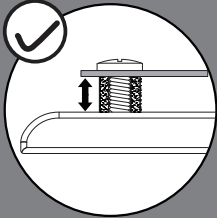

For more spacing between bracket and monitor

DE Für mehr Abstand zwischen Halterung und Monitor

FR Pour plus d'espace entre le support et le moniteur

ES Para más espacio entre el soporte y el monitor

IT Per più spazio tra la staffa e il monitor

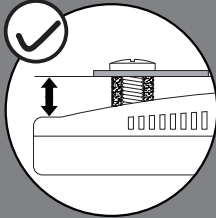

For protruded back monitor

DE Für hervorstehenden Monitor

FR Pour moniteur avec dos proéminent

ES Para monitor con parte trasera sobresaliente

IT Per monitor con retro sporgente

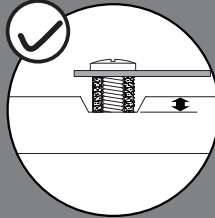

For counterbore of monitor

DE Für die Senkbohrung des Monitors

FR Pour l'alesage du moniteur

ES Para el avellanado del monitor

IT Per l'alesatura del monitor

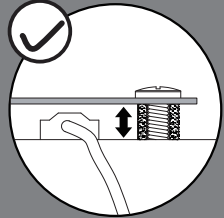

To avoid the blocked input

DE Um den blockierten Eingang zu vermeiden

FR Pour éviter l'entrée bloquée

ES Para evitar la entrada bloqueada

IT Per evitare l'ingresso bloccato

2-2

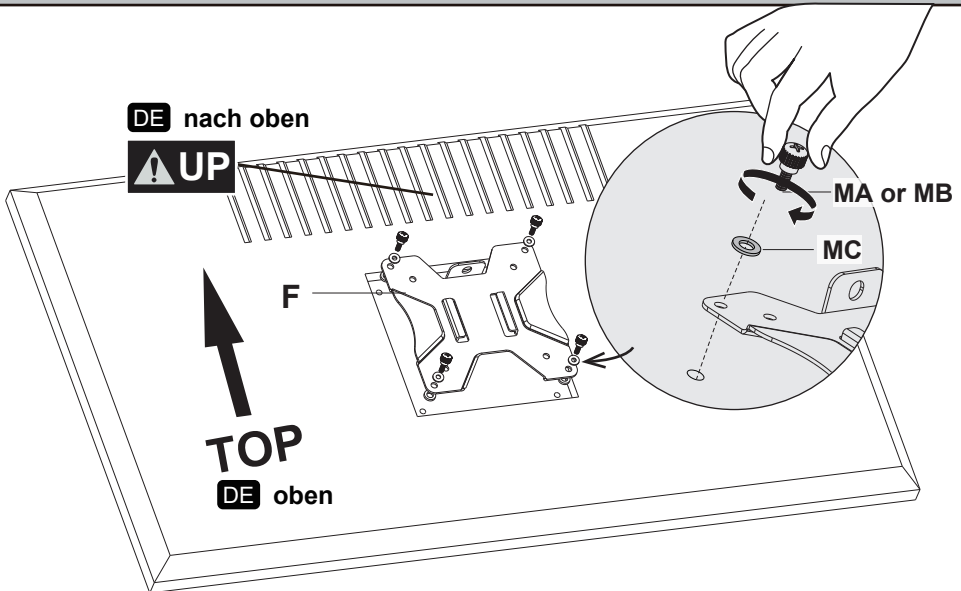

OR - oder

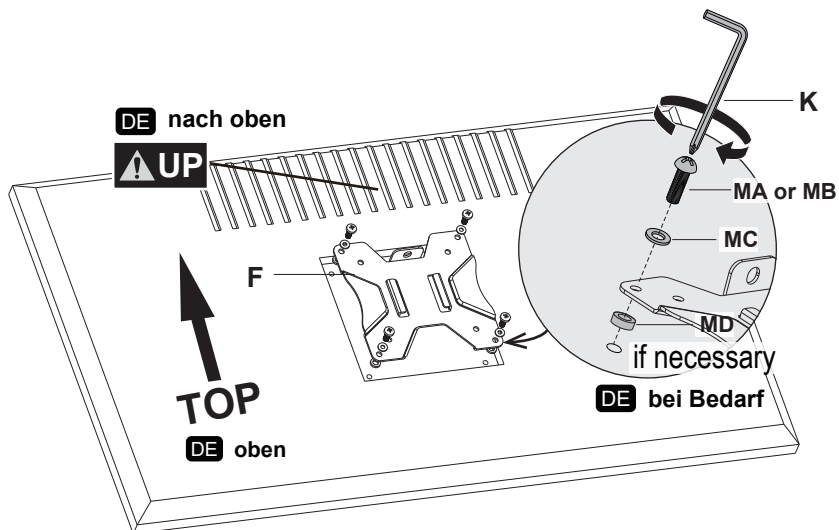

Do not tighten the screws excessively or tighten them by using the Electrodrill, or your monitor might be damaged.

- DE** Ziehen Sie die Schrauben nicht übermäßig fest und verwenden Sie keinen Elektrobohrer, da Ihr Monitor sonst beschädigt werden könnte.
- FR** Ne serrez pas les vis de manière excessive et n'utilisez pas de perceuse électrique, sinon votre moniteur pourrait être endommagé.
- ES** No apriete los tornillos en exceso ni los apriete con un taladro eléctrico, ya que su monitor podría dañarse.
- IT** Non stringere eccessivamente le viti e non usare il trapano elettrico, altrimenti il monitor potrebbe danneggiarsi.

3 Arm and Monitor Installation

- DE** Arm- und Monitorinstallation
- FR** Installation du bras et du moniteur
- ES** Instalación del brazo y del monitor
- IT** Installazione del braccio e del monitor

3-1 Install the cable clip (G) and arm (A) to the pole (B).
Fasten the bolts with 6mm allen key (K).

- DE** Befestigen Sie den Kabelclip (G) und den Arm (A) am Pfosten (B).
Ziehen Sie die Schrauben mit einem 6-mm-Innensechskantschlüssel (K) fest.
- FR** Fixez le clip de câble (G) et le bras (A) au poteau (B).
Serrez les boulons avec une clé Allen de 6 mm (K).
- ES** Instale el clip de cable (G) y el brazo (A) en el poste (B).
Apriete los pernos con una llave Allen de 6 mm (K).
- IT** Installare il morsetto per cavi (G) e il braccio (A) sul palo (B).
Fissare i bulloni con una chiave esagonale da 6 mm (K).

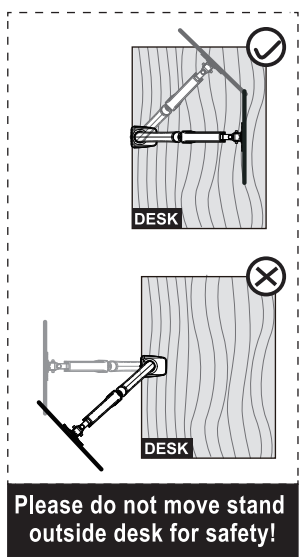
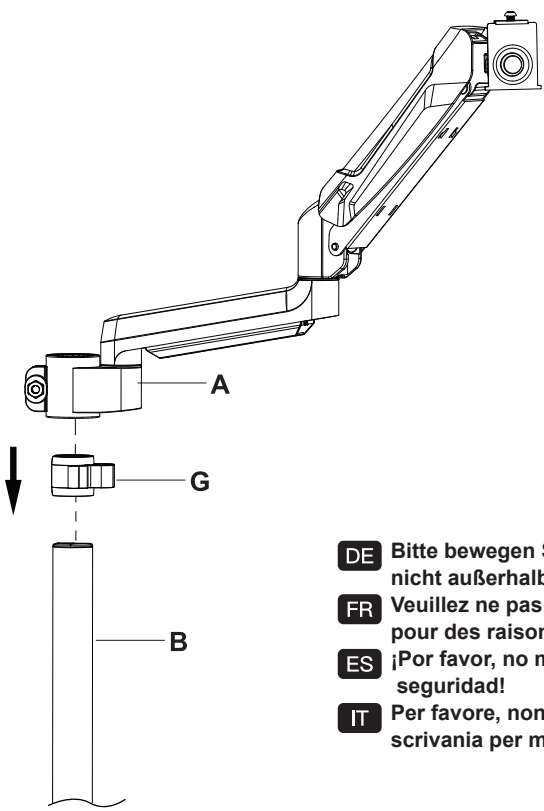

- DE** Bitte bewegen Sie den Ständer aus Sicherheitsgründen nicht außerhalb des Schreibtischs!
- FR** Veuillez ne pas déplacer le support en dehors du bureau pour des raisons de sécurité !
- ES** ¡Por favor, no mueva el soporte fuera del escritorio por seguridad!
- IT** Per favore, non spostare il supporto al di fuori della scrivania per motivi di sicurezza!

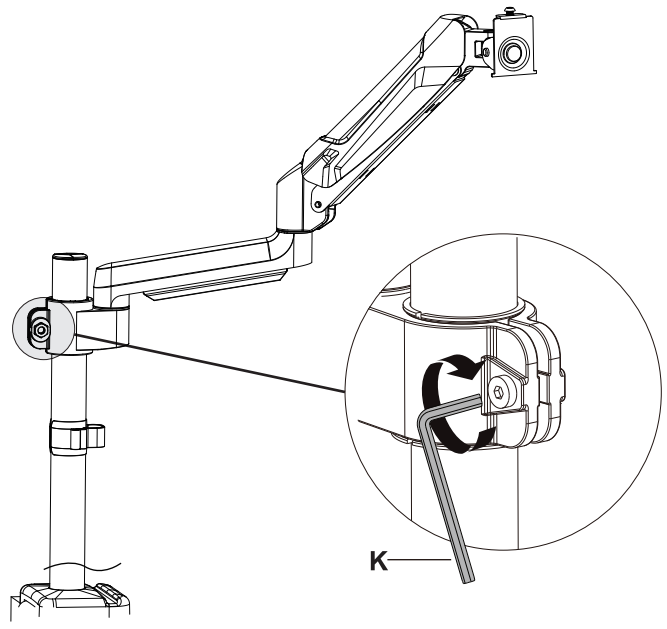

- 3-2** 1.Remove the pre-assembled security bolt (A0) from the upper arm (A).
2.Slide the monitor onto the head of upper arm (A), then install the security bolt (A0).
3.Make sure the security bolt (A0) is installed before you rotate the monitor.

DE 1.Entfernen Sie den vormontierten Sicherheitsbolzen (A0) vom oberen Arm (A).
2.Schieben Sie den Monitor auf den Kopf des oberen Arms (A), und installieren Sie dann den Sicherheitsbolzen (A0).

3.Stellen Sie sicher, dass der Sicherheitsbolzen (A0) installiert ist, bevor Sie den Monitor drehen.

FR 1.Retirez le boulon de sécurité préassemblé (A0) du bras supérieur (A).
2.Faites glisser le moniteur sur la tête du bras supérieur (A), puis installez le boulon de sécurité (A0).

3.Assurez-vous que le boulon de sécurité (A0) est installé avant de faire pivoter le moniteur.

ES 1.Retire el perno de seguridad preensamblado (A0) del brazo superior (A).

2.Deslice el monitor sobre la cabeza del brazo superior (A), luego instale el perno de seguridad (A0).

3.Asegúrese de que el perno de seguridad (A0) esté instalado antes de girar el monitor.

IT 1.Rimuovere il bullone di sicurezza preassemblato (A0) dal braccio superiore (A).

2.Far scorrere il monitor sulla testa del braccio superiore (A), quindi installare il bullone di sicurezza (A0).

3.Assicurarsi che il bullone di sicurezza (A0) sia installato prima di ruotare il monitor.

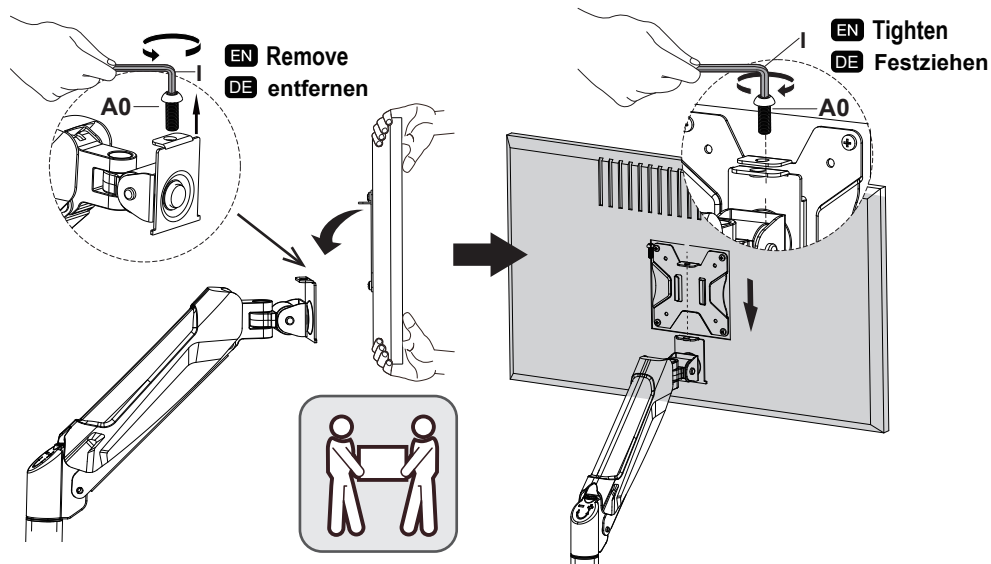

4 Adjustments (If necessary)

DE Einstellungen (falls erforderlich)

FR Ajustements (si nécessaire)

ES Ajustes (si es necesario)

IT Regolazioni (se necessario)

4-1 Select Correct Monitor Screw Length

- DE** Wählen Sie die richtige Schraubenlänge für den Monitor aus
- FR** Sélectionnez la longueur de vis correcte pour le moniteur
- ES** Seleccione la longitud correcta del tornillo para el monitor
- IT** Selezionare la lunghezza corretta delle viti per il monitor

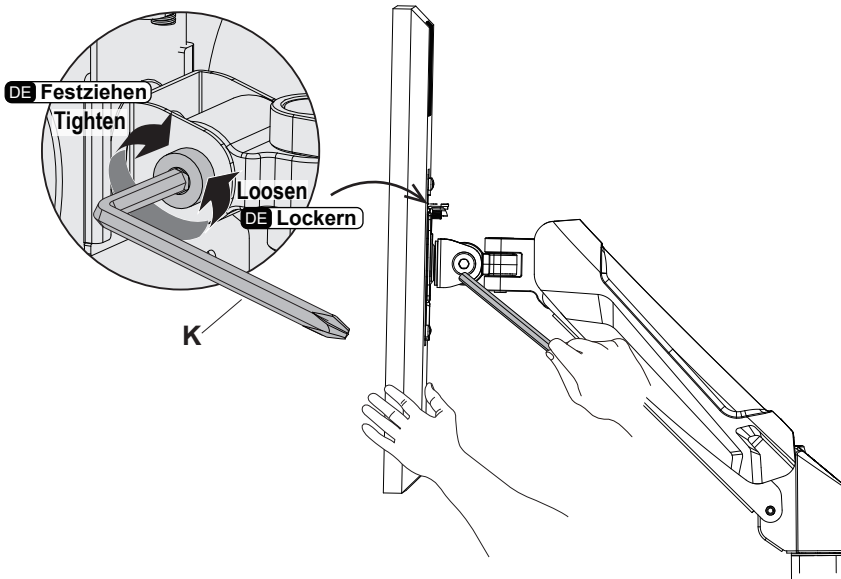

1. Loosen the tilting bolt.
2. Adjust monitor to your desired tilt angle.
3. Retighten the tilting bolt to fix the intended angle.

- DE**
 1. Lösen Sie den Neigungsbolzen.
 2. Stellen Sie den Monitor auf den gewünschten Neigungswinkel ein.
 3. Ziehen Sie den Neigungsbolzen wieder fest, um den gewünschten Winkel zu fixieren.
- FR**
 1. Desserrer le boulon d'inclinaison.
 2. Ajustez le moniteur à l'angle d'inclinaison souhaité.
 3. Resserrer le boulon d'inclinaison pour fixer l'angle souhaité.
- ES**
 1. Afloje el perno de inclinación.
 2. Ajuste el monitor al ángulo de inclinación deseado.
 3. Vuelva a apretar el perno de inclinación para fijar el ángulo deseado.
- IT**
 1. Allentare il bullone di inclinazione.
 2. Regolare il monitor all'angolo di inclinazione desiderato.
 3. Stringere nuovamente il bullone di inclinazione per fissare l'angolo desiderato.

4-2 Tension Adjustment

- DE** Spannungseinstellung
- FR** Ajustement de la tension
- ES** Ajuste de tensión
- IT** Regolazione della tensione

The gas spring is pre-set for a load-bearing range of 4kg -6kg. For intended functioning of the mount, you may need to adjust the tension of Arm in accordance with your monitor weight by 6mm Allen key (K).

- DE** Die Gasfeder ist auf einen Lastbereich von 4 kg bis 6 kg voreingestellt. Für die beabsichtigte Funktion der Halterung müssen Sie die Spannung des Arms entsprechend dem Gewicht Ihres Monitors mit dem 6-mm-Inbusschlüssel (K) anpassen.
- FR** Le ressort à gaz est pré réglé pour une plage de charge de 4 kg à 6 kg. Pour le bon fonctionnement du support, vous devrez peut-être ajuster la tension du bras en fonction du poids de votre moniteur à l'aide de la clé Allen de 6 mm (K).
- ES** El resorte de gas está preajustado para un rango de carga de 4 kg a 6 kg. Para el funcionamiento previsto del soporte, es posible que deba ajustar la tensión del brazo de acuerdo con el peso de su monitor con la llave Allen de 6 mm (K).
- IT** La molla a gas è preimpostata per un intervallo di carico di 4 kg - 6 kg. Per il corretto funzionamento del supporto, potrebbe essere necessario regolare la tensione del braccio in base al peso del monitor con la chiave Allen da 6 mm (K).

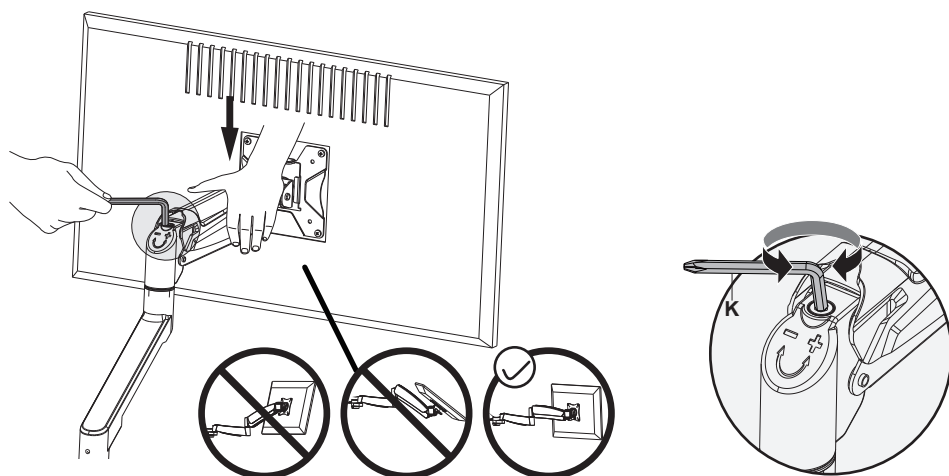

Note: Be sure to keep the arm in a horizontal position during adjustment. Or else it would be difficult to adjust the mount or damage the mount.

- DE** Hinweis: Halten Sie den Arm während der Einstellung in horizontaler Position. Andernfalls kann es schwierig sein, die Halterung einzustellen, oder die Halterung könnte beschädigt werden.
- FR** Remarque : Assurez-vous de maintenir le bras en position horizontale pendant le réglage. Sinon, il serait difficile de régler le support ou d'endommager le support.
- ES** Nota: Asegúrese de mantener el brazo en posición horizontal durante el ajuste. De lo contrario, sería difícil ajustar el soporte o dañarlo.
- IT** Nota: Assicurarsi di mantenere il braccio in posizione orizzontale durante la regolazione. Altrimenti potrebbe essere difficile regolare il supporto o danneggiarlo.

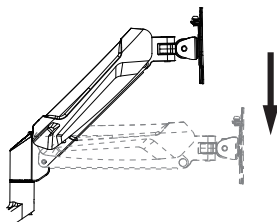

Situation 1: Arm falls down

Upper Arm with monitor falls down and fails to stay where intended.

DE Situation 1: Arm fällt herunter

Der obere Arm mit dem Monitor fällt herunter und bleibt nicht in der gewünschten Position.

FR Situation 1 : Le bras tombe

Le bras supérieur avec le moniteur tombe et ne reste pas à l'endroit prévu.

ES Situación 1: El brazo se cae

El brazo superior con el monitor se cae y no se mantiene en la posición deseada.

IT Situazione 1: Il braccio cade

Il braccio superiore con il monitor cade e non rimane nella posizione desiderata.



Solution: Turn the inside screw counterclockwise ("+" direction) to increase gas spring tension until the arm can stay as intended.

DE Lösung: Drehen Sie die innere Schraube gegen den Uhrzeigersinn ("+"-Richtung), um die Gasfederspannung zu erhöhen, bis der Arm in der gewünschten Position bleibt.

FR Solution : Tournez la vis intérieure dans le sens antihoraire (direction « + ») pour augmenter la tension du ressort à gaz jusqu'à ce que le bras reste dans la position souhaitée.

ES Solución: Gire el tornillo interior en sentido antihorario (dirección "+") para aumentar la tensión del resorte de gas hasta que el brazo se mantenga en la posición deseada.

IT Soluzione: Ruotare la vite interna in senso antiorario (direzione "+") per aumentare la tensione della molla a gas fino a quando il braccio rimane nella posizione desiderata.

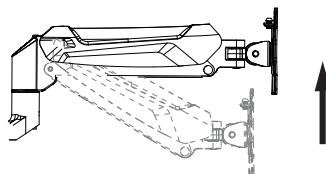

Situation 2: Arm rises up or can't press down

Upper Arm with monitor rises up and fails to stay where intended.

DE Situation 2: Arm hebt sich oder lässt sich nicht herunterdrücken

Der obere Arm mit dem Monitor hebt sich und bleibt nicht in der gewünschten Position.

FR Situation 2 : Le bras se lève ou ne peut pas être abaissé

Le bras supérieur avec le moniteur se lève et ne reste pas à l'endroit prévu.

ES Situación 2: El brazo se eleva o no se puede presionar hacia abajo

El brazo superior con el monitor se eleva y no se mantiene en la posición deseada.

IT Situazione 2: Il braccio si alza o non si riesce a premere verso il basso

Il braccio superiore con il monitor si alza e non rimane nella posizione desiderata.



Solution: Turn the inside screw clockwise ("-" direction) to decrease gas spring tension until the arm can stay as intended.

DE Lösung: Drehen Sie die Innenschraube im Uhrzeigersinn („-"-Richtung), um die Gasfederspannung zu verringern, bis der Arm in der gewünschten Position bleibt.

FR Solution : Tournez la vis intérieure dans le sens horaire (direction « - ») pour diminuer la tension du ressort à gaz jusqu'à ce que le bras reste dans la position souhaitée.

ES Solución: Gire el tornillo interior en el sentido de las agujas del reloj (dirección "-") para disminuir la tensión del resorte de gas hasta que el brazo se mantenga en la posición deseada.

IT Soluzione: Ruotare la vite interna in senso orario (direzione "-") per diminuire la tensione della molla a gas fino a quando il braccio rimane nella posizione desiderata.

5 Cable Management

DE Kabelmanagement

FR Gestion des câbles

ES Gestión de cables

IT Gestione dei cavi

EN Cable Clip (G)

Run cables through the cable clip (G). Store allen keys in cable clip (G) for future use.

DE Kabelclip (G)

Führen Sie Kabel durch den Kabelclip (G). Lagern Sie Inbusschlüssel im Kabelclip (G) für zukünftige Verwendung.

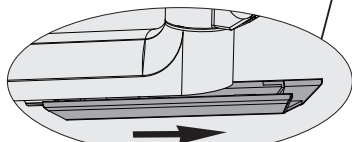
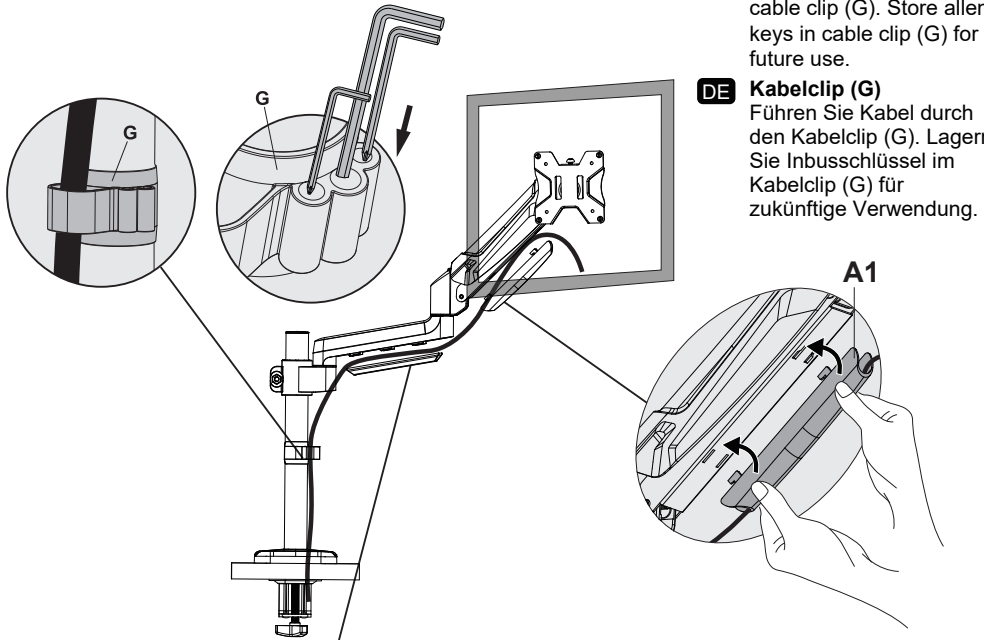

EN Push and Slide (upward)

DE Drücken und nach oben schieben

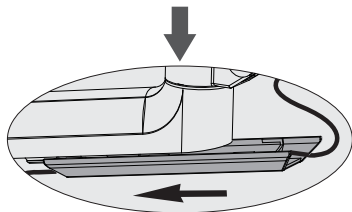

EN Insert and Slide (downward)

DE Einführen und nach unten schieben

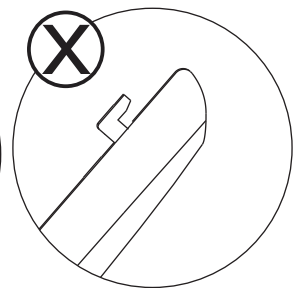
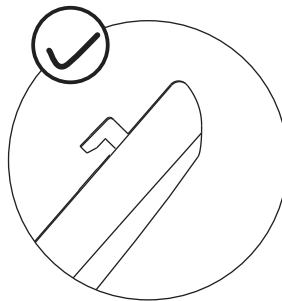

Upper Arm

Run cables through the cable cover(A1), then insert the cable cover into the upper arm in the direction shown and gently push the cable cover down along the upper arm so that the cable cover is tightly fastened under the upper arm.

DE Oberer Arm

Führen Sie die Kabel durch die Kabelabdeckung (A1), setzen Sie dann die Kabelabdeckung in den oberen Arm in die angezeigte Richtung ein und drücken Sie die Kabelabdeckung vorsichtig entlang des oberen Arms nach unten, sodass die Kabelabdeckung fest unter dem oberen Arm befestigt ist.

FR Bras supérieur

Passez les câbles à travers le cache-câble (A1), puis insérez le cache-câble dans le bras supérieur dans la direction indiquée et appuyez doucement sur le cache-câble le long du bras supérieur afin que le cache-câble soit solidement fixé sous le bras supérieur.

ES Brazo superior

Pase los cables a través de la cubierta de cable (A1), luego inserte la cubierta de cable en el brazo superior en la dirección mostrada y empuje suavemente la cubierta de cable hacia abajo a lo largo del brazo superior para que la cubierta de cable quede bien sujeta debajo del brazo superior.

IT Braccio superiore

Far passare i cavi attraverso la copertura del cavo (A1), quindi inserire la copertura del cavo nel braccio superiore nella direzione indicata e premere delicatamente la copertura del cavo lungo il braccio superiore in modo che la copertura del cavo sia saldamente fissata sotto il braccio superiore.

Lower Arm

Remove the cable cover with 6mm Allen key (K), run cables through the cable cover, then install the cable cover again.

DE Unterer Arm

Entfernen Sie die Kabelabdeckung mit einem 6-mm-Inbusschlüssel (K), führen Sie die Kabel durch die Kabelabdeckung und installieren Sie die Kabelabdeckung anschließend wieder.

FR Bras inférieur

Retirez le cache-câble avec une clé Allen de 6 mm (K), passez les câbles à travers le cache-câble, puis remettez le cache-câble en place.

ES Brazo inferior

Quite la cubierta de cables con una llave Allen de 6 mm (K), pase los cables a través de la cubierta de cables, luego reinstale la cubierta de cables.

IT Braccio inferiore

Rimuovere la copertura dei cavi con una chiave Allen da 6 mm (K), far passare i cavi attraverso la copertura dei cavi, quindi reinstallare la copertura dei cavi.

Adjust monitor position and rotation.

- DE** Monitorposition und -drehung anpassen.
- FR** Ajustez la position et la rotation du moniteur.
- ES** Ajuste la posición y la rotación del monitor.
- IT** Regolare la posizione e la rotazione del monitor.

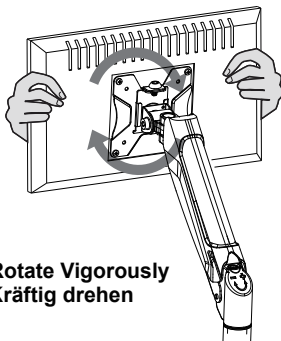
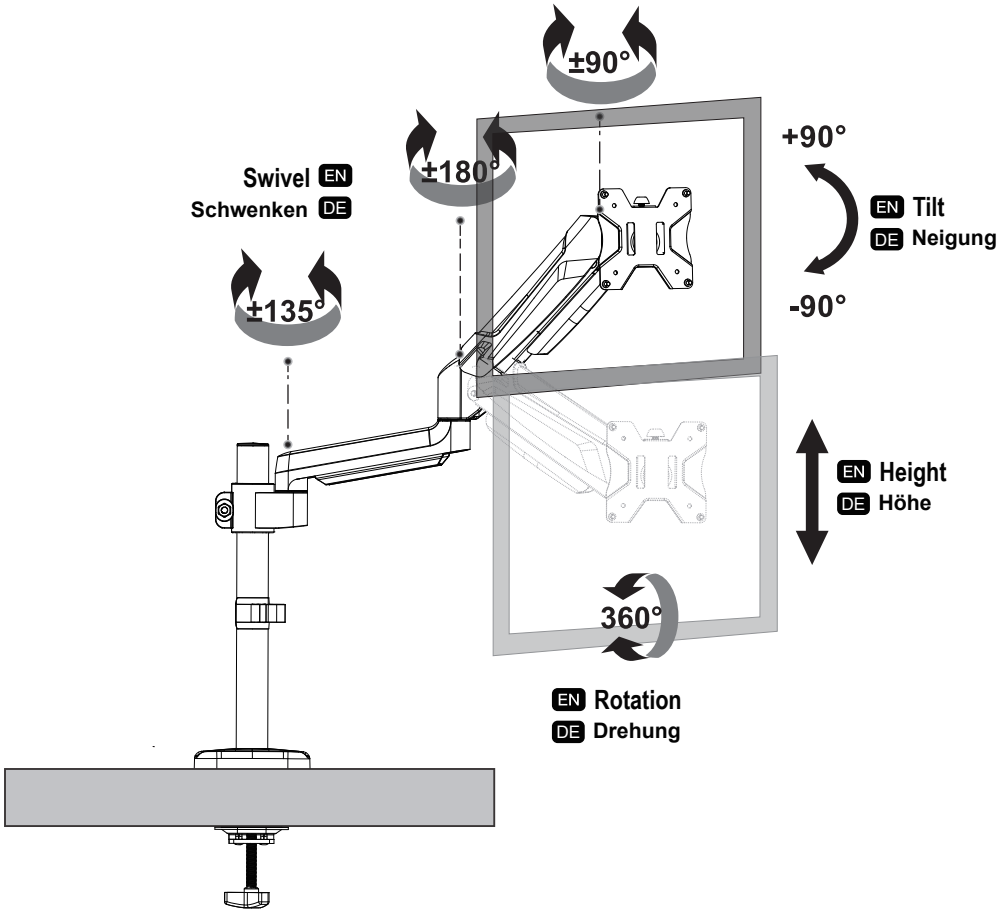

Note: To ensure stability, the tightness of the rotating axis has been preset, so it would be kind of difficult to rotate the VESA plate.

DE Hinweis: Um die Stabilität zu gewährleisten, wurde die Festigkeit der Drehachse voreingestellt, sodass es etwas schwierig sein könnte, die VESA-Platte zu drehen.

FR Remarque: Pour assurer la stabilité, la fermeté de l'axe de rotation a été pré réglée, il pourrait donc être difficile de faire pivoter la plaque VESA.

ES Nota: Para garantizar la estabilidad, la firmeza del eje de rotación se ha preestablecido, por lo que podría ser un poco difícil girar la placa VESA.

IT Nota: Per garantire la stabilità, la tenuta dell'asse rotante è stata preimpostata, quindi potrebbe essere un po' difficile ruotare la piastra VESA.

Suggestion: Please attach the monitor first, then hold the sides of it with both hands, and rotate vigorously. If that doesn't work out, please do not hesitate to ask for our help.

DE Vorschlag: Bitte befestigen Sie zuerst den Monitor, halten Sie dann die Seiten mit beiden Händen fest und drehen Sie kräftig. Wenn das nicht funktioniert, zögern Sie bitte nicht, uns um Hilfe zu bitten.

FR Suggestion : Veuillez d'abord fixer le moniteur, puis tenez les côtés avec les deux mains et tournez vigoureusement. Si cela ne fonctionne pas, n'hésitez pas à demander notre aide.

ES Sugerencia: Primero coloque el monitor, luego sujete los lados con ambas manos y gírelo vigorosamente. Si eso no funciona, no dude en pedir nuestra ayuda.

IT Suggerimento: Fissare prima il monitor, quindi tenere i lati con entrambe le mani e ruotare vigorosamente. Se non funziona, non esitare a chiedere il nostro aiuto.

Single Monitor Mount

- NL** Enkele monitorbevestiging
- BE** Support de moniteur unique
- SE** Enkel monitorfäste
- PL** Uchwyt pojedynczego monitora
- TR** Tek Monitör Askı

Model/Modell: GDM7503

Must Check Before Getting Started

- NL** Moet controleren voordat u begint
- BE** À vérifier avant de commencer
- SE** Måste kontrollera innan du börjar
- PL** Sprawdz przed rozpoczęciem
- TR** Başlamadan Önce Kontrol Et

Supplied Parts and Hardware

- NL** Geleverde onderdelen en hardware
- BE** Pièces et quincaillerie fournies
- SE** Medföljande delar och maskinvara
- PL** Dostarczone części i sprzęt
- TR** Tedarik Edilen Parçalar ve Donanım

1-A/1-B Base Installation

- NL** Basisinstallatie
- BE** Installation de la base
- SE** Installation av basen
- PL** Instalacja podstawy
- TR** Taban Kurulumu

2 Attach VESA Plate to Monitor

- NL** Bevestig de VESA-plaat aan de monitor
- BE** Fixez la plaque VESA au moniteur
- SE** Fäst VESA-plattan på monitorn
- PL** Załóż płytę VESA na monitor
- TR** VESA Plakasını Monitöre Bağlayın

3 Arm and Monitor Installation

- NL** Installatie van de arm en monitor
- BE** Installation du bras et du moniteur
- SE** Installation av arm och monitor
- PL** Instalacja ramienia i monitora
- TR** Kol ve Monitör Kurulumu

4 Adjustments (If necessary)

- NL** Aanpassingen (indien nodig)
- BE** Ajustements (si nécessaire)
- SE** Justeringar (om nödvändigt)
- PL** Dostosowania (jeśli konieczne)
- TR** Ayarlamalar (Gerekirse)

5 Cable Management

- NL** Kabelbeheer
- BE** Gestion des câbles
- SE** Kabelförvaltning
- PL** Zarządzanie kablami
- TR** Kablo Yönetimi